

ミルウォーキー デジタル検査カメラ
2300 - 20 取扱説明書



< 標準装備 >

- ・ミルウォーキー2300-20本体
- ・90cmケーブル
- ・携帯用ハードケース
- ・バッテリーカートリッジ

< 仕様 >

- ・2.4インチ(320×240)LCD高画質
 - ・カメラヘッド直径 17mm
 - ・カメラヘッド、ケーブル90cm防水
 - ・イメージズーム:2倍
(1.0倍～2.0倍で0.1倍単位で11段階)
 - ・LED光量調節:最大3倍、3段階調節
 - ・デジタルハレーション補正機能内蔵
 - ・インターロックタイプケーブル
 - ・DC6v アルカリ電池 4本
 - ・オートシャットオフ(節電)機能
- 電池別売
- ・連続使用時間:6時間(満充電時)
 - ・使用環境:-5～45
 - ・本体重量:770g
 - ・セット重量:2880g

機能の説明

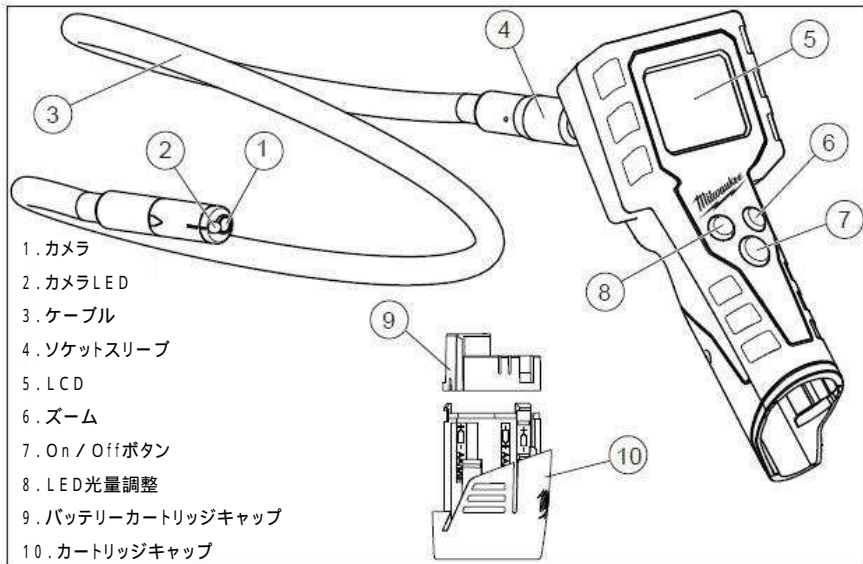

1. カメラ
2. カメラLED
3. ケーブル
4. ソケットスリーブ
5. LCD
6. ズーム
7. On / Offボタン
8. LED光量調整
9. バッテリーカートリッジキャップ
10. カートリッジキャップ

組み立て

< バッテリーの装着 >

1. バッテリーカートリッジキャップを取り除きます。
2. 単3乾電池4本を挿入します。
3. バッテリーカートリッジキャップを取り替えます。

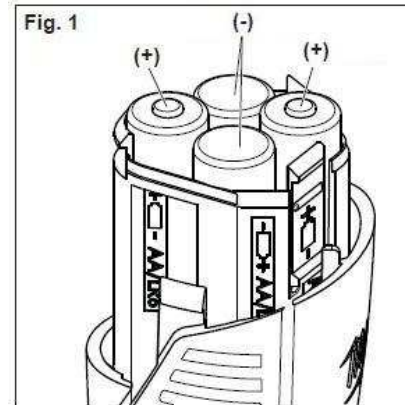

< バッテリーカートリッジの挿入、取外し >

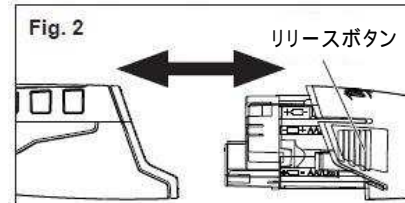

- ・取り外しには、リリースボタンで押して、バッテリーカートリッジを本体から引き抜いてください。
- ・挿入するには、本体にバッテリーカートリッジを挿入してください。しっかり固定され抜け落ちないか確認してください。

< ケーブル接続 >

- ・ソケットスリーブを後ろに滑らせます。
- ・ソケットの上にある止め金とタブを一直線上にそろえる。
- ・ソケットとケーブルを押しあわせてください。
- ・そして、接続にスリーブを滑らせます。
- ・しっかりとスリーブを締めてください。

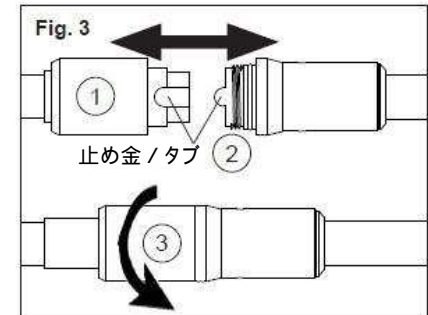

< バッテリー残量表示 >

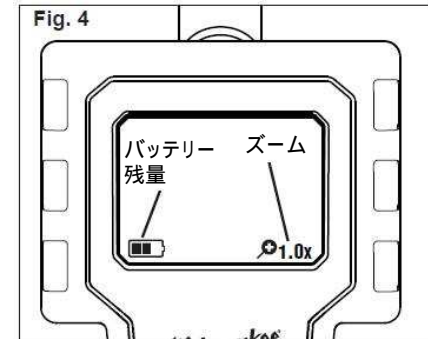

- 満充電状態
- 2/3充電状態
- 1/3充電状態
- 空状態
電池を交換してください